

# ALCOTILE PLUS ELEMENT

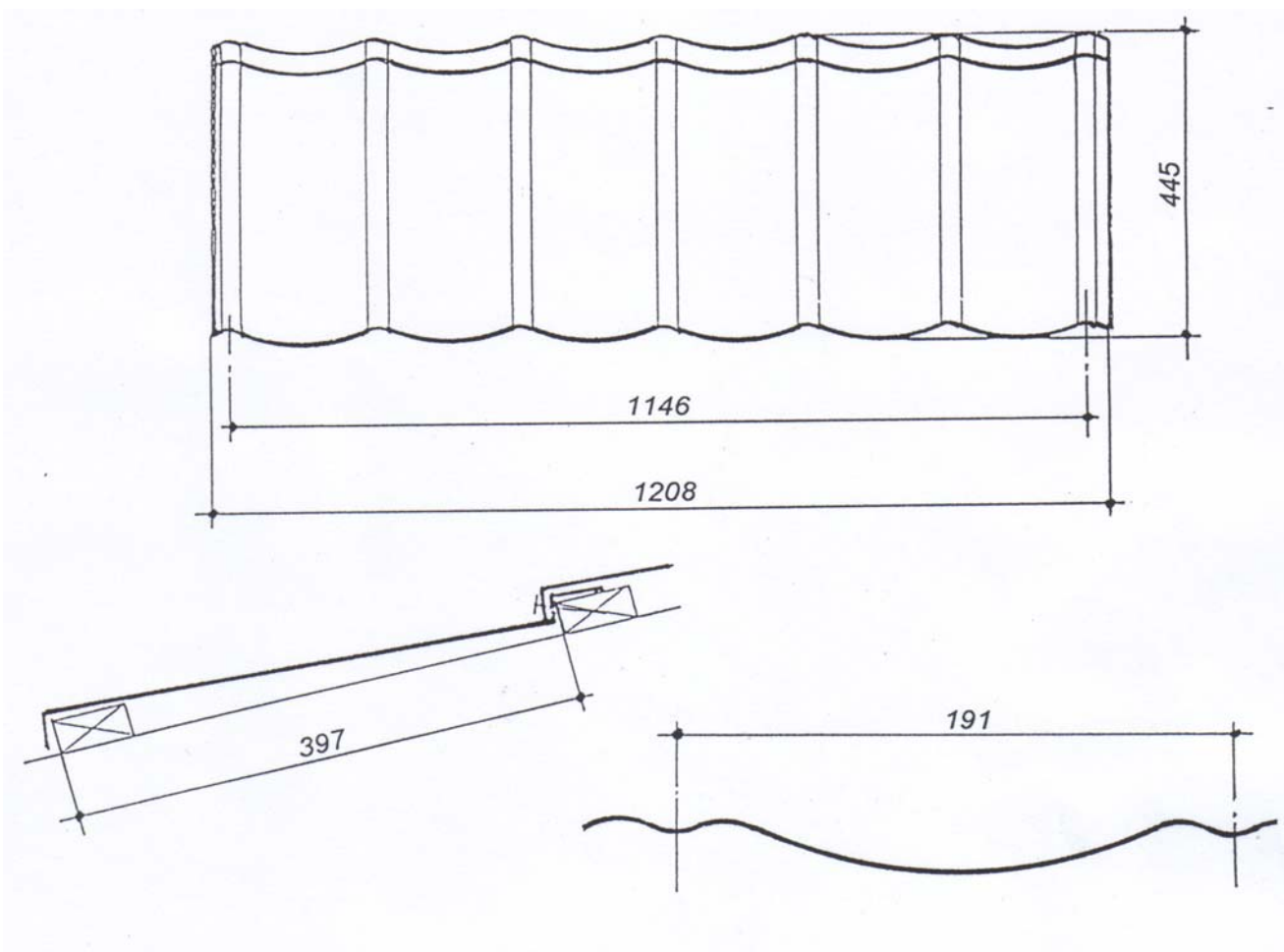

## Données techniques:

Tôle d'acier recouverte d'Aluzink Plus Z 150, d'une épaisseur de 0,70 mm.

Revêtement extérieur perlé ou satiné, résistant aux UV et aux intempéries.

Surface utile: 0,453 m<sup>2</sup>, soit 2,198 éléments par m<sup>2</sup>.

Poids: 3,20 kg soit 7,04 kg/m<sup>2</sup>.

Fixation assurée par 3 clous spéciaux par élément-tuile.

Pentes réalisables de 7° à 90°.

Distance de lattage: 397 mm.

Ecartement entre les chevrons, jusqu'à 125 cm (suivant la section des liteaux)

Conditionnement: palette de 360 élément-tuile = 163 m<sup>2</sup> = 1040 kg.

## Domaine d'application:

L'élément ALCOTILE PLUS est un système parfait tant pour la nouvelle construction que pour la rénovation.

ALCOTILE PLUS peut être utilisé en sur-toiture : shingles, roofing, ardoise et tôles ondulées.

Il n'est pas nécessaire de démonter la toiture existante car l'élément ALCOTILE est très léger.

Une toiture plate peut être facilement transformée en toiture en pente (à partir de 7°).

L'élément ALCOTILE PLUS a la particularité de réduire le bruit.

Info: [www.alcotile.be](http://www.alcotile.be)