

ALCOTILE ELEMENT

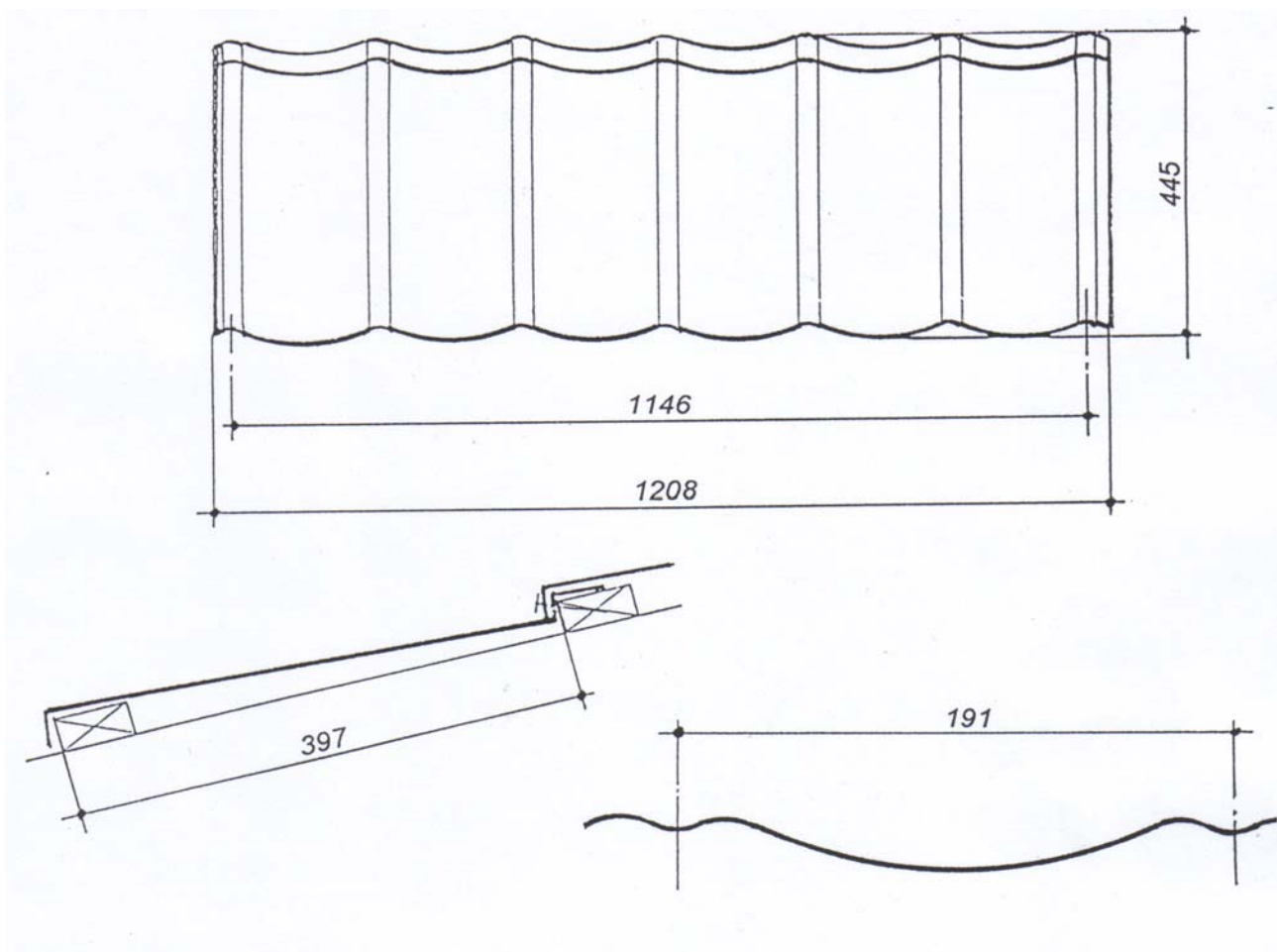

Données techniques:

Tôle d'acier recouverte d'Aluzink Plus Z 150, d'une épaisseur de 0,50 mm.

Revêtement extérieur perlé ou satiné, résistant aux UV et aux intempéries.

Surface utile: 0,453 m², soit 2,198 éléments par m².

Poids: 2,25 kg soit 4,95 kg/m².

Fixation assuée par 3 clous spéciaux par élément-tuile.

Pentes réalisables de 7° à 90°.

Distance de lattage: 397 mm.

Ecartement entre les chevrons, jusqu'à 125 cm (suivant la section des liteaux)

Conditionnement: palette: de 360 élément-tuile = 163m² = 810 kg.

Domaine d'application:

L'élément ALCOTILE est un système parfait tant pour la nouvelle construction que pour la rénovation.

ALCOTILE peut être utilisé en sur-toiture : shingles, roofing, ardoise et tôles ondulées. Il n'est pas nécessaire de démonter la toiture existante car l'élément ALCOTILE est très léger.

Une toiture plate peut être facilement transformée en toiture en pente (à partir de 7°).

Info: www.alcotile.be